



面板拆卸

ONE PUSH

提高施工效率

降低施工成本

新登场! 全不锈钢材质



LAMP®
按式
152FT型 小型齐平嵌入式

替代传统螺钉锁定! 按式碰珠系列

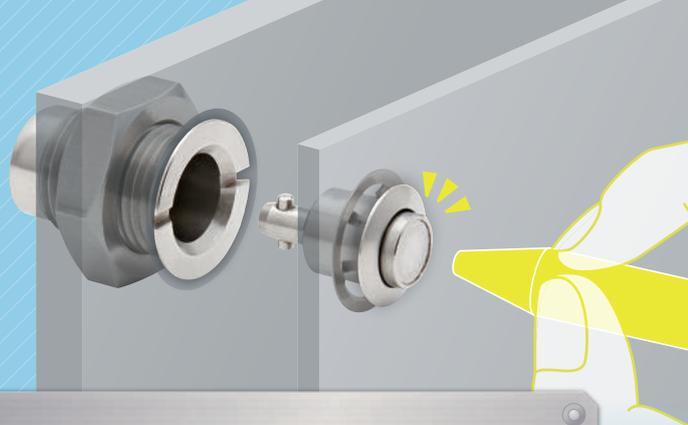

提高施工效率

无需使用扳手等工具, 按压即可脱卸。

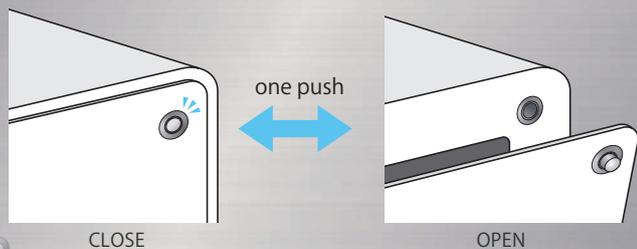

保持外观整洁

齐平嵌入式可平坦收纳。
产品体型小, 手指按压即可解锁。
同时备有按钮式规格。



防止零件丢失

将面板拆卸后, 插头部分也本体内, 不会发生螺丝丢失的情况。

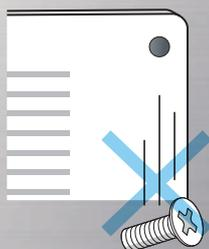

抗震动 不易松动

差别于螺钉, 即使有震动, 也不会轻易松动。

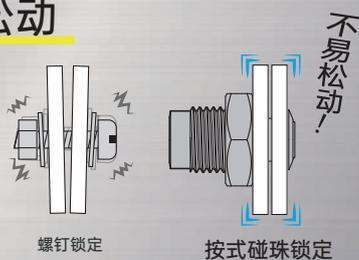

产品线丰富

▶ P.4



大型
小型

嵌入式
按钮式

树脂
锌合金
不锈钢



选定方法

通过正确选定夹紧尺寸G, 选出最适合的型号, 实现最佳锁定效果。

夹紧尺寸G的选定方法(全不锈钢制的情况)

推荐 沉头孔加工

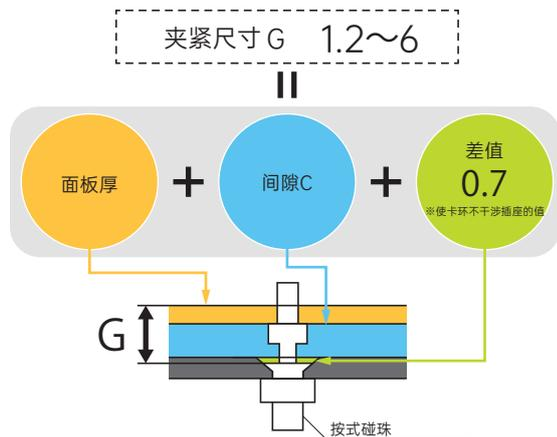

直孔加工

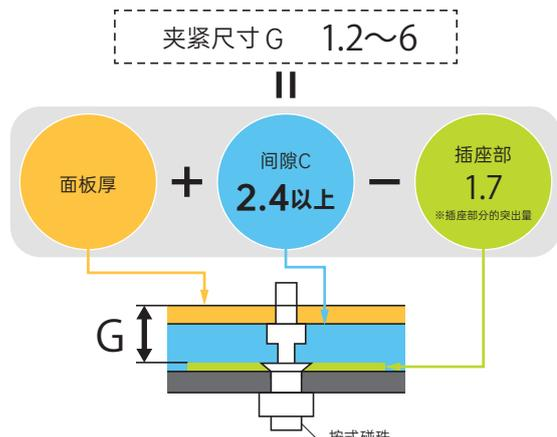

※间隙C...设置密封条时的间隙



【插头压入时】



【安装图】



齐平嵌入以防止意外解锁

- 采用弹压式操作，锁定及解锁只需用手指按压插头头部即可。
- 锁定时，插头头部与表面齐平防止意外脱开。锁定及解锁时，可用尖头工具按压。
- 面板开闭快捷、方便。
- 采用档片锁定，振动时不易脱开。
- 全不锈钢制，耐腐蚀性优异。

【注意】

- 使用时若将载荷直接作用在本体上，可能会造成损坏。

【面板侧安装孔尺寸】

- 孔加工
适用板厚 $T_1=0.8\sim 4.8$

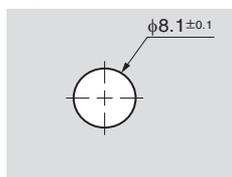

【框架侧安装孔尺寸】

- 沉头孔加工
适用板厚 $T_2=2.2\sim 9$

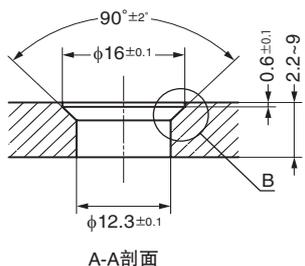
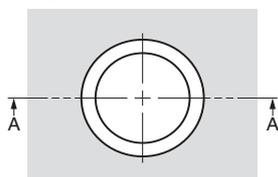

- 无沉头孔加工
适用板厚 $T_2=0.8\sim 7.5$

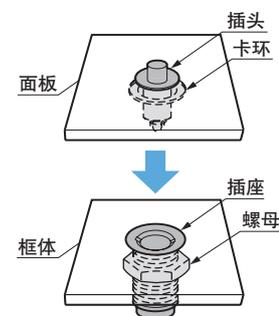
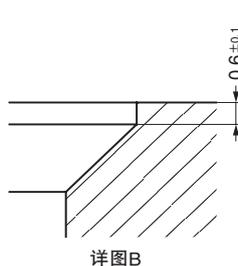
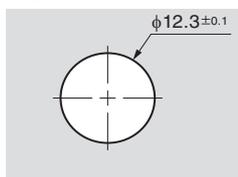

由“插头”、“卡环”、“插座”、“螺母”4个零件构成。

【夹紧尺寸(G)的选择方法】

关于夹紧尺寸G

插头法兰下表面到插座上表面的距离定义为夹紧尺寸G
应确保夹紧尺寸(G)在1.2~6的范围内。

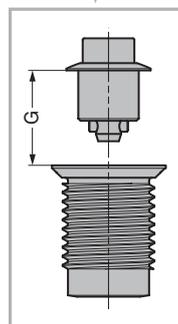

沉头孔加工时

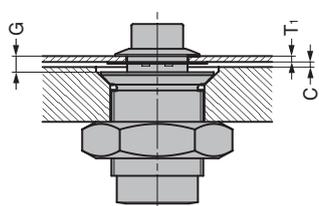

$G = \text{面板厚 } T_1 + \text{间隙 } C + 0.7$

无法加工沉头孔时

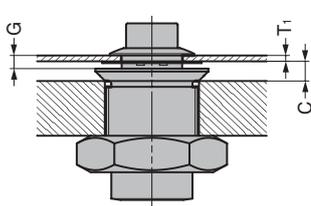

$G = \text{面板厚 } T_1 + \text{间隙 } C - 1.7$
间隙 $C = 2.4$ 以上

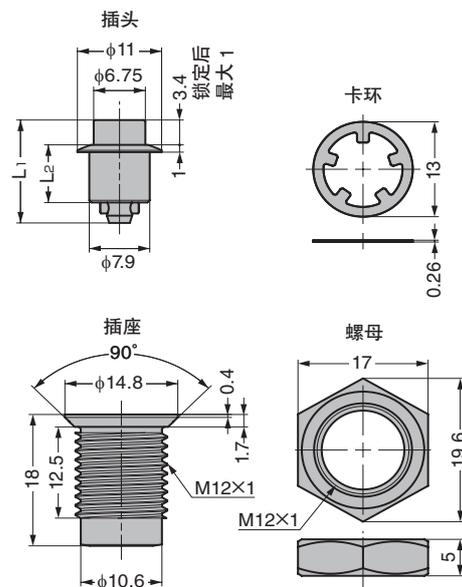

RoHS	CAD	订货编码	型号	材质	夹紧尺寸G	插头尺寸L1	插头尺寸L2	容许载荷N	容许载荷kgf	重量g
●	●	120-050-628	152FT-12-SS	不锈钢	1.2~2	14.1	7.9	147	15	18
●	●	120-050-629	152FT-20-SS		2~2.8	14.9				
●	●	120-050-630	152FT-28-SS		2.8~3.6	15.7				
●	●	120-050-631	152FT-36-SS		3.6~4.4	16.5	10.3			
●	●	120-050-632	152FT-44-SS		4.4~5.2	17.3				
●	●	120-050-633	152FT-52-SS		5.2~6	18.1				

本产品目录所刊载的产品内容仅作为零件的质量范围。对于使用该零件的最终性能安全，本公司不予保证。

【环境对应图标】

■ 这个标志的产品对应 RoHS 指令。



按式碰珠 其他产品线

小型齐平嵌入式

按钮式



大型按式碰珠

251F型、151F型

手指
按压



251F型(树脂型)



151F型(金属型)

[安装示例]



	251F型 (树脂型)	151F型 (金属型)
拉伸强度 N	245	
对应板厚 mm	面板侧 0.6~7 框体侧 0.6~5	面板侧 0.8~8 框体侧 0.8~7.2

小型齐平嵌入式碰珠

252F型、152F型

防止
误操作

使用尖头工具
按压, 进行锁
定及借解锁



252F型(树脂型)



152F型(金属型)

[安装示例]



	252F型 (树脂型)	152F型 (金属型)
拉伸强度 N	147	
对应板厚 mm	面板侧 0.6~5.4 框体侧 0.6~12	面板侧 0.8~4.8 框体侧 0.6~12

手指
按压



255F型(树脂型)



155F型(金属型)

[安装示例]



	255F型 (树脂型)	155F型 (金属型)
拉伸强度 N	147	
对应板厚 mm	面板侧 0.6~5.4 框体侧 0.6~12	面板侧 0.8~4.8 框体侧 0.6~12

AS 同时备有铝合金安装用配件

NEW 按压转动式 平置规格

LAMP 149FN型



插头侧

插座侧

- 按入插销锁定, 旋转插销头部脱开。只需简单操作即可牢靠连接。
 - 用螺丝刀将插销头向左或向右旋转90°, 即可解除锁定。
 - 由插头本体和插座2个零件构成, 均采用快速卡入式安装。
- * 插头及插座上的零件编号标记表示零件尺寸。

对应板厚mm	插头侧	0.6~2.2
	插座侧	1.2~2.6

【注意】

● 仅限于平置时使用。采用横向安装或顶板安装等方式使用时, 由于载荷直接作用于本体上, 可能会造成损坏。



世嘉智尼五金配件有限公司
LAMP® 家具建筑五金配件·工业设备用机构部件制造商

联系我们 世嘉智尼五金配件(上海)有限公司(工业事业部门)

上海市宝山区呼兰西路100号智园2期3号楼

TEL (021) 3632-1858

FAX (021) 3632-1858

E-mail mdt@sugatsune.com.cn

国内公司 上海总公司、广州分公司

国外公司 日本、美国、加拿大、英国、德国、韩国、印度

<https://global.sugatsune.com/cn/zh-cn/>

关注世嘉智尼公众号
登陆官网在线浏览目录
免费下载CAD图!

扫码关注! ▶▶▶

